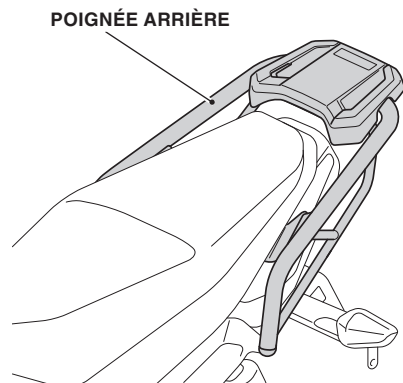
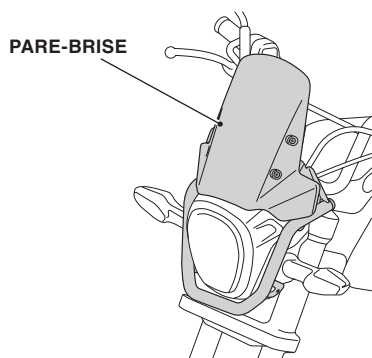

POIGNÉE ARRIÈRE

- Le poids de la charge ne doit pas dépasser la capacité de charge maximale suivante :
- **N'utiliser que la poignée arrière : 3,0 kg (6,6 lb)**
- Vérifier les supports d'accessoires fréquemment et les resserrer au besoin.
- Nettoyer cet accessoire avec un chiffon doux imbibé d'une solution de détergent doux et d'eau. Essuyer ensuite avec un chiffon propre imbibé d'eau pour enlever la saleté et le détergent. Enfin, essuyer avec un chiffon doux et propre.

PARE-BRISE

- Réduire la vitesse face à un vent fort.
- Remplacer cet accessoire par un neuf en cas de dommages ou de décoloration excessive.
- Lorsque cet accessoire devient sale, le rincer à fond à l'eau fraîche pour déloger la saleté, puis l'essuyer avec un chiffon ou une éponge propre. Ne pas utiliser une brosse pour nettoyer cet accessoire car elle risque d'égratigner la surface.
- Ne jamais utiliser de solvants organiques comme de l'essence, du diluant et de la benzine pour nettoyer cet accessoire. Ne pas utiliser non plus de nettoyants à base d'acide ou alcalins pour nettoyer cet accessoire. Essuyer immédiatement les déversements de liquide de frein ou de batterie, car ceux-ci peuvent endommager la surface plastique.
- Si la motocyclette est stationnée sous une housse pendant une période prolongée, la placer dans un lieu à l'abri du soleil. Le pare-brise peut se déformer en raison de l'accumulation de chaleur sous la housse si une motocyclette couverte est stationnée en plein soleil.
- Manipuler cet accessoire avec soin. Il peut être endommagé s'il est plié excessivement ou s'il subit un choc important.
- Stationner la motocyclette sur une surface ferme et de niveau. Garder aussi à l'esprit qu'un vent fort peut provoquer la chute de la motocyclette.

NOTES PERSONNELLES